

Exzenter-Verbindungsbeschlag VB 19 und VB 21

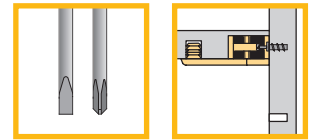

Exzenter-Verbindungsbeschlag VB 19 / VB 21

- Für stabile form- und kraftschlüssige Verbindungen von Fachböden mit Seitenwänden, hohe Belastbarkeit.
- Der Beschlag wird in eine Doppelbohrung mit 32 mm Bohrabstand eingedrückt. Einlassbohrungen mit $\varnothing 30$ mm und 10 mm.
- **Der Fachboden kann von oben oder stirnseitig eingesetzt werden.**
- Bei einem Unterboden kann der Exzenter auch von oben verspannt werden. Dazu ist im Boden eine Durchgangsbohrung erforderlich.
- **Beim speziellen Anwendungsfall kann durch den Beschlag hindurch auch ein Sockelversteller betätigt werden** siehe Seite 8.26.

**System
32**

Fachboden von oben
oder stirnseitig
einsetzen

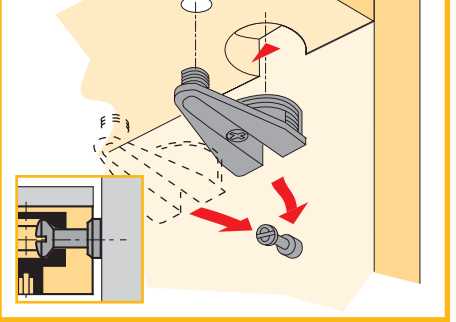

Verbindungsbeschlag VB 19 für 15 – 16 mm Fachböden



Artikel	Oberfläche	Bestell-Nr.	VE
VB 19 D Zinkdruckguss	vernickelt	079 606	200
VB 19 Kunststoff	weiß braun	079 607 079 608	200 200

Bohrbild Fachboden

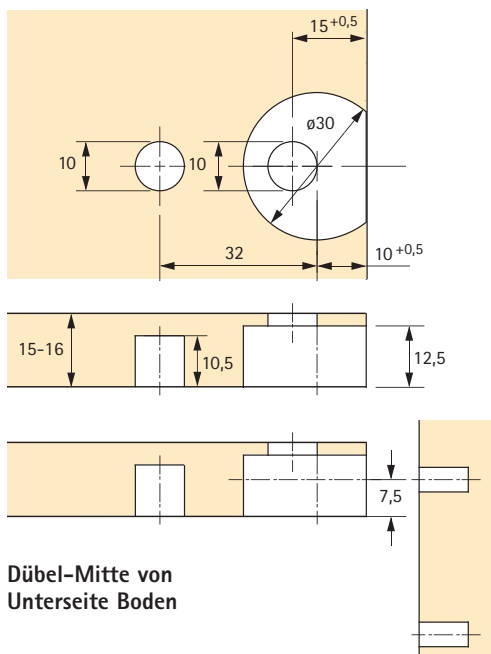

Verbindungsbeschlag VB 21 für 19 – 20 mm Fachböden



Artikel	Oberfläche	Bestell-Nr.	VE
VB 21 D Zinkdruckguss	vernickelt	047 454	200
VB 21 Kunststoff	weiß braun	047 605 047 606	200 200

Bohrbild Fachboden

